



Sélection 2024

1^{er} semestre

VALIDITÉ : 30/06/2024



Toute l'équipe
VALLET DISTRIBUTION
vous souhaite
une belle année 2024 !



DEMANDEZ NOTRE TARIF SPÉCIFIQUE ROUES ET ACCESSOIRES



GRAISSE À PNEUS

	CE-GRAISSE5K	CE-IT005TR
Couleur	Blanc	Transparente
Poids	5 kg	5 kg
Prix	16 € HT	25 € HT

CE-VM

COFFRET DE MASSES

- 100 x masses adhésives
- Masses jante acier :
- 20 x 5gr
- 20 x 10gr
- 20 x 15gr
- 20 x 20gr
- 20 x 25gr
- 10 x 30gr
- 10 x 35gr
- 10 x 40gr
- Masses jante alu :
- 20 x 5gr
- 20 x 10gr
- 20 x 20gr
- 20 x 25gr
- 10 x 30gr
- 10 x 35gr
- 10 x 40gr

119 € HT



CE-VM

KIT MOTO

KIT MORS MOTO 6" À 23"

429 € HT



KIT MOTO

CE-VD552

CANON À AIR 18L

149 € HT



CE-VD552

CE-VD650

TIRE VALVE PLASTIQUE

8,50 € HT



CE-VD650

CE-IT043

LEVIER DEMONTE PNEUS 500 MM

15 € HT



CE-IT043

CE-009.1

PLATEAU UNIVERSEL POUR CE-966

- Diamètre 36 mm pour CE-966

345 € HT



CE-009.1



UH20/2

UH20/2

PLATEAU UNIVERSEL POUR ÉTOILE EVO ET MACHINE OMCN Ø 40 MM

- Pour jante sans trou central

499 € HT

CE-IT200

COFFRET DE 200 VALVES

- 20 x TR412
- 50 x TR413
- 50 x TR414
- 50 x TR414L
- 20 x TR418
- 10 x TR415

79 € HT



CE-IT200

EURODAINU

PISTOLET DE GONFLAGE EURODAINU

- VL
- Gradué de 0,7 à 12 bars

79 € HT



EURODAINU

TOP VENTE

CE-T01UNI

TÊTE PLASTIQUE UNIVERSELLE + SUPPORT

139 € HT



PU MOTO

PU MOTO

PLATEAU MOTO

- Pour CE-966 et ÉTOILE

499 € HT

CE-VD653

DÉMONTE OBUS

2 € HT



CE-VD653

CE-02

KIT DE CHANGEMENT RAPIDE TÊTE DE MONTAGE

- Protection plastique évitant de rayer les jantes, changement rapide par simple rotation

269 € HT



CE-02

CE-3030070P

SYSTÈME DE MONTAGE POUR PNEUS TAILLE BASSE

45 € HT



CE-3030070P

MASSES ADHÉSIVES EN ROULEAU

	CE-IT2RN	CE-IT2RBN
Couleur	Argent - St Gobain	Noir
Poids	6 kg	5 kg
Prix	40 € HT	40 € HT



CE-IT2RN



CE-IT2RBN

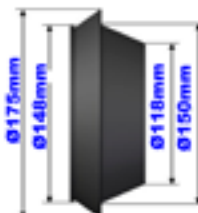

CE-012

CÔNE POUR VUL Ø 36MM VL/2 : VERSION POUR Ø 40 MM

389 € HT



CE-012

MONTÉ EN
FRANCE



CE-808M

DÉMONTE-PNEUS SEMI
AUTOMATIQUE 11 À 22"

- Poids : 176 kg
- Machine livrée montée

1 799 €^{HT}

MONTÉ ET TESTÉ
AVANT EXPÉDITION

gonflage
mano

protection
jantes alu

moteur
1100 W
230 V

capot de protection

CE-966

ÉQUILIBREUSE SEMI
AUTOMATIQUE VL
JUSQU'À 24"

1 499 €^{HT}

4 cônes
de centrage

patte de
fixation

Le lot CE-808M + CE-966 : 2 999 €^{HT}

gonflage
mano

OPTION MONO
299 €

CE-812

DÉMONTE-PNEUS VL
SEMI-AUTOMATIQUE

- Moteur 1 100 W - 380 V
- Pression de service : 7/10 bars
- Détalonneur plastique de protection

- Poids : 190 kg
- Machine livrée montée

1 899 €^{HT}

MONTÉ ET TESTÉ
AVANT EXPÉDITION

CE-850

DÉMONTE-PNEUS VL
AUTOMATIQUE

- Pression de service : 7/10 bars
- Détalonneur avec protection plastique

- Poids : 230 kg
- Machine livrée montée

2 399 €^{HT}

CE-850-2

DÉMONTE-PNEUS VL
AUTOMATIQUE
+ ASSISTANT

- Poids : 308 kg
- Machine livrée montée

3 599 €^{HT}

ÉTOILE EVO

ÉQUILIBREUSE DIGITALE AVEC PIGE AUTO

- Mesure automatique de la distance et du Ø
- Arbre standard de 40 mm
- Équilibrage dynamique en standard, 7 modes ALU, fonction optimisation
- Mode ALU-S spécial pour jantes aluminium professionnelles, fonction autodiagnostic

1 999 €^{HT}

finition
carbone

pige
auto

pédale
de frein

Le lot CE-850-2 + ETOILE EVO : 5 490 €^{HT}

CE-812-3

CE-812 + HELPER812

- Poids : 236 kg
- Machine livrée montée

2 599 €^{HT}

MONTÉ ET TESTÉ
AVANT EXPÉDITION

capot de protection

CE-966

ÉQUILIBREUSE SEMI
AUTOMATIQUE VL
JUSQU'À 24"

1 499 €^{HT}

4 cônes
de centrage

patte de
fixation

Le lot CE-812-3 + CE-966 : 3 999 €^{HT}

CE-FS017

SUPPORT TÉLESCOPIQUE

- Réglable en hauteur et en longueur
- 2 roues frein
- Protection caoutchouc
- Hauteur mini - maxi : 840 x 1320 mm
- Longueur : 225 x 1380 mm
- Largeur : 860 mm
- Capacité : 100 kg
- Poids : 33 kg

299 €^{HT}



CE-FS017

K6350

LEVIER D'EXTRACTION DU BRAS OSCILLANT DE SUSPENSION ET DE L'AMORTISSEUR

- Pour démonter rotules, bras de commande et suspension
- Il facilite le travail en toute sécurité et sans avoir à utiliser vos mains
- Force 20NM

149 €^{HT}



K6350

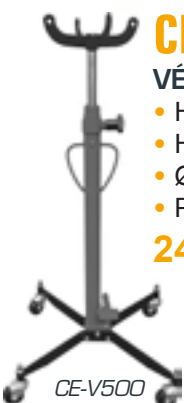

CE-V500

CE-V500

VÉRIN DE FOSSE 500 KG

- Hauteur min. : 1 175 mm
- Hauteur max. : 1 985 mm
- Ø vérin : 30 mm
- Poids : 32 kg

249 €^{HT}

CE-F0147

ÉQUILIBREUR DE CHARGES

- Capacité : 680 kg
- Largeur : 440 mm
- Course maxi du coulisseau : 330 mm
- Chaîne : 350 mm
- Poids : 6 kg

59 €^{HT}



CE-F0147

5000

ASPIRATEURS DE GAZ D'ÉCHAPPEMENT MOBILE



5000

	5000	5025	5500
		2 entrées spécifiques d'1 m ⁶⁰	PL
Niveau sonore (dB(A))	73	73	85
Câble électrique (m)	5,70	5,70	5,70
Alimentation	220 V mono 0,75 CV	220V mono 0,75 CV	220 V mono 1,55 CV
Débit (m ³ /h)	928	420 chaque embout	1 980
Gaine expulsion (Ø mm/longueur m)	125/6	125/6	180/6
Dimensions (cm)	54x55x100	54x55x100	56x58x130
Poids (kg)	46,8	50	49,8
Prix	949 € ^{HT}	1 390 € ^{HT}	1 490 € ^{HT}

K2062

TRAVERSE SUPPORT MOTEUR

- Capacité : 500 kg
- Réglage de la hauteur : 205 mm
- Longueur utile : 730 - 1480 mm
- Poids : 18 kg

129 €^{HT}



K2062



CE-SC10

GRUE 1 TONNE PLIANTE

- Poids : 65 kg

349 €^{HT}

CE-SC10



Capacité	A (mm)	B (mm)	C (mm)	D (mm)	E (mm)	F (mm)	G (mm)	H (mm)
1 000 kg	1 610	1 410	775 min 1 940 max	1 700 min 1 940 max	185	790	880	900

CE-VD3T-P

CRIC ROULEUR 3 T AVEC PÉDALE D'APPROCHE

- Hauteur mini/maxi : 145/500 mm
- Longueur 640 mm
- Tampon caoutchouc
- Manche avec mousse de protection
- Poids : 37,2 kg

219 €^{HT}



CE-VD3T-P

CE-200HDP

TOURET MEULE BROSE 200 MM

- Corps en fonte
- Large écran de protection
- Arrêt coup de poing
- 230 V/900 W, 2 950 tr/mn
- Flasque de protection
- Livré avec meule/brosse
- Poids : 27,4 kg

299 €^{HT}



CE-200HDP

K9265

PONCEUSE ORBITALE 150 MM

- Disque : 6" (150 mm)
- Vitesse : 12 000 tr/min
- Diamètre orbital : 2,5 mm
- Consommation d'air : 128 L/min
- Pression de de fonctionnement : 90 psi (6,3 bar)
- Taille de l'entrée d'air : 1/4"
- Diamètre de tuyau : 3/8"
- Poids : 1,2 kg

75 €^{HT}



K9265

CE-BG900

SOUFFLETTE DE POCHE

Soufflette de poche légère et facile à transporter. L'air pulvérisé permet de dépeussier mais aussi de sécher sans aucun effort. Très agréable à utiliser grâce à son bouton-poussoir, la soufflette de poche permet de traiter des zones de travail difficiles d'accès.

39,90 €^{HT}



CE-VDB672C

CLIQUET

- Cliquet 3/8

89 €^{HT}



CE-VDB672C

CE-VDB672B

CLIQUET

- Cliquet 1/4

89 €^{HT}



CE-VDB672B

CE-D55200159

MATÉRIEL DE DÉPOSE CUT PRO WINDSCREEN

- Le Windscreen CUT PRO est un outil de découpe de pare-brise manuel pour les véhicules léger spécifiquement.

629 €^{HT}



CE-D55200159

CE-DNANO



CE-DNANO

KIT DE RÉPARATION AGRAFES

- Trois positions différentes pour travailler
- Facile / rapide / sécurisé / résistant / efficace
- 110V / 40W

149 €^{HT}

CE-VDB2571

CLÉ À CHOCS

- 1/2"
- 1600 NM

109 €^{HT}



CE-VDB2571

CE-VDB3571

CLÉ À CHOCS

- 1/2" extra courte
- 1100 NM

149 €^{HT}



CE-VDB3571

ENROULEUR ÉLECTRIQUE

- Enrouleur électrique mural 25 m
- Guide-câble à l'intérieur de la boîte d'engrenage
- Câble en caoutchouc HN07RN-F gauche-droite
- Protection thermique

CE-SH-1525 | CE-SH-2525



ENROULEUR AIR PU TRESSE

CE-SH-C4

ENROULEUR 15M AIR

135 €^{HT}



CE-SH-C4 | CE-SH-C7

CE-SH-C7

ENROULEUR 25M AIR

- Ø int 10mm,
- 17 bars

235 €^{HT}

	CE-SH-1525	CE-SH-2525
Câbles	3 X 1,5mm ²	3 X 2,5mm ²
Longueur	25 m	25 m
Prix	169 € ^{HT}	219 € ^{HT}

K2090

SOUFFLETTE ERGONOMIQUE 100mm

- Longueur totale : 230 mm
- Longueur bec : 100mm

8 €^{HT}



K2090

K2093

SOUFFLETTE ERGONOMIQUE 250mm

- Longueur totale : 390 mm
- Longueur bec : 250 mm

6,50 €^{HT}



K2093

CE-SHP520

RIVETEUSE PNEUMATIQUE

- Diamètre de 2,4 à 4,8 mm

135 €^{HT}

CE-SHP520



CE-ULTRA

NETTOYEURS À ULTRASONS

- Permet le nettoyage et dégraissage là où le pinceau et la brosse ne passent pas (carburateur...)
- Supprime toutes les impuretés sur tous les matériaux (dépôt carbonisé, graisse, huile, résine...)
- Détruit la rouille sans aucun risque d'abîmer ou de micro-rayer les pièces (avec détergent adapté)
- Cuve Inox



CE-ULTRA

	Litres	Puis. (W)	Dimensions (L x l x H)	Prix
CE ULTRA3	3	120	240 x 135 x 100	345 € HT
CE ULTRA6	6	180	300 x 150 x 150	529 € HT
CE ULTRA10	10	240	300 x 240 x 150	699 € HT
CE ULTRA15	15	360	330 x 300 x 150	859 € HT
CE ULTRA22	22	480	490 x 290 x 150	1 090 € HT
CE ULTRA30	30	600	490 x 290 x 200	1 190 € HT
CE-ULTRA P / DÉTACHANT PUISSANT ALCALIN				49 € HT

TRAVERSE DE LEVAGE POUR PONTS 4 COLONNES OU FOSSES



	CE-20PHL	CE-26PHL
Capacité (t)	2	2,6
Longueur de course (mm)	250	250
Hauteur minimum (mm)	180	180
Bras (téléscopique) (mm)	780 - 1610	780 - 1610
Largeur (sans suspension) (mm)	780 - 1180	780 - 1180
Cadre de levage (hauteur) (mm)	120	120
Cadre de levage (largeur) (mm)	250	250
Pression d'alimentation (bar)	8,5 - 12	8,5 - 12
Consommation d'air min. (l/min)	350	350
Poids (kg)	110	110
Prix	2 990 € HT	3 250 € HT



WD 60

WD 60

ÉLÉVATEUR, CHARIOT PORTE-ROUES, LÈVE-ROUE

- Montage, démontage et manipulation de roues jusqu'à 24", Ø externe max. de 820 mm
- Poids : 65 kg
- Capacité max. : roues jusqu'à 60 kg

1 290 € HT



WD MOBILE

WD MOBILE

MONTAGE ET DÉMONTAGE DE ROUES DE BUS ET PL

- Capacité maxi : 250 kg
- Dimensions des roues : 445/65 - 22,5"
- Poids : 15 kg

249 € HT

K4817

CRIC HYDRO-PNEUMATIQUE 20-40T COURT

- Hauteur max : 409 mm (avec rallonge)
- Hauteur min : 150 mm
- Rallonges : 75 mm et 45 mm
- Poids : 40 kg

1 369 € HT

K4817



WD500

CHARIOT PORTE ROUE PL

- Capacité : 500 kg
- Hauteur maxi : 730 mm
- Bras coulissant. Permettant a manutention des roues de diamètres compris entre 260 mm et 1380 mm
- Levage à commande au pied
- Poids : 101 kg

2 090 € HT

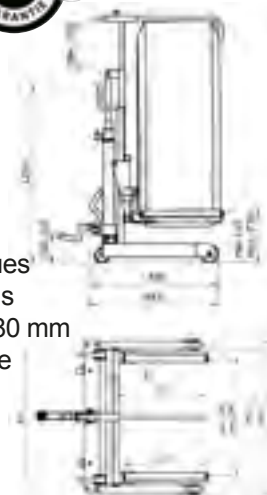

CHANDELLES 2-12 TONNES

CAX 12S
CAX 12HS

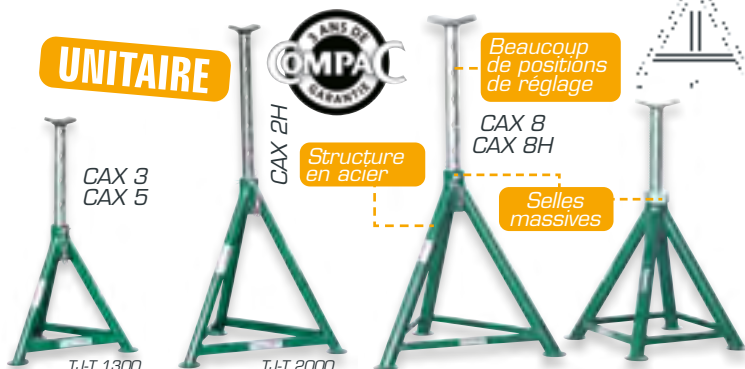

UNITAIRE



Beaucoup de positions de réglage

CAX 8
CAX 8H

Structure en acier

Selles massives

	Max (ton)	A (mm)	B (mm)	C (mm)	P	Kg	Prix
CAX 2H	2	505	755	491	5	6,6	99 € HT
CAX 3	3	346	510	325	5	4,7	69 € HT
CAX 5	5	406	567	355	5	7,2	110 € HT
CAX 8	8	424	633	403	5	11,5	159 € HT
CAX 8H	8	605	870	575	6	15	209 € HT
CAX 12S	12	345	495	230	Vis	11,6	299 € HT
CAX 12HS	12	505	740	395	Vis	14,4	319 € HT

VÉRINS DE FOSSE

	TJ300	TJ525	TJ1000	TJ-T1300
Max. (kg)	300	525	1 000	1 300 / 500
Ø vérin (mm)	25	30	35	35
A (mm)	1 095	1 170	1 170	1 000
B (mm)	1 930	2 020	2 000	2 010
C (mm)	465 x 565	595 x 535	595 x 535	760 x 640
D (mm)	60	80	100	100
Poids (kg)	28	35	38	65
Prix	429 €HT	529 €HT	699 €HT	1 490 €HT

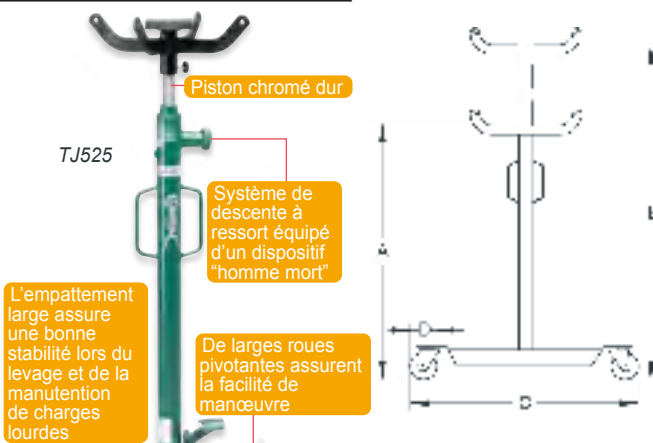

939014

- Support de boîte de vitesse 300 Kg
- Uniquement pour TJ525, TJ1000, TJ-T1300

939014



Adaptateur rotatif de boîtes de vitesses avec selle et coussin en caoutchouc.

299 €HT

ACCESSOIRES EN OPTION

CE-53012

- Support jambe de force pour TJ300 et TJ525

89 €HT

CE-53012



CRICS OLÉOPNEUMATIQUES

- La faible hauteur du châssis facilite l'accès aux points de levage éloignés sous la plupart des bus et camions
- Tous les modèles sont livrés avec des rallonges : 10, 70 et 120 mm

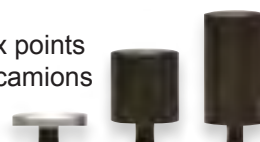

	A4020-C	A4422-C	A5816-C
Max.(t)	40/20	44/22	58/32/16
A (mm)	150	217	120
B1 (mm)	220	341	165
B2 (mm)	300	467	210
B3 (mm)	-	-	255
B4 (mm)	500	667	455
C (mm)	495	525	665
D (mm)	168	168	130
E (mm)	310	300	305
F (mm)	1 230	1 230	1360
Poids (kg)	44	46	52
Prix	2 200 €HT	2 500 €HT	2 999 €HT



CRICS BOUTEILLE 3-50 TONNES

	(ton)	A (mm)	B (mm)	C (mm)	D (mm)	E (mm)	F (mm)	Kg	Prix
CBJ 3	3	193	120	60	373	110 x 103	26	3,0	45 €HT
CBJ 5	5	210	136	70	416	122 x 115	30	3,9	55 €HT
CBJ 10	10	230	150	80	460	132 x 120	36	5,6	69 €HT
CBJ 15	15	230	150	60	440	144 x 134	43	7,2	89 €HT
CBJ 20	20	242	150	60	452	159 x 143	46	9,2	109 €HT
CBJ 30	30	275	165	-	440	169 x 153	49	11,9	169 €HT
CBJ 50	50	265	160	-	425	210 x 176	83	25,8	299 €HT
CBJ-T 10*	10	215	247	78	540	150 x 145	37	9,3	209 €HT



télescopique

TAMPONS - SÉRIE B

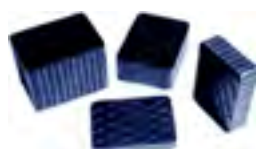

	B020	B030	B035	B040	B060	B070	B080	B0100	B0120
Longueur (mm)	160	160	120	160	160	160	160	160	160
Largeur (mm)	120	120	120	120	120	120	120	120	120
Hauteur (mm)	20	30	35	40	60	70	80	100	120
Prix	14 €HT	15 €HT	16 €HT	17 €HT	18 €HT	25 €HT	29 €HT	31 €HT	34 €HT

2T-C
CRIC ROULEUR
399 €^{HT}

3T-C
CRIC ROULEUR
550 €^{HT}

2T-77
CRIC ROULEUR
550 €^{HT}



La longue portée du châssis facilite l'accès aux points de levage éloignés sous des camions et autobus.

4T-C
CRIC ROULEUR
949 €^{HT}

6T-CK
CRIC ROULEUR
999 €^{HT}

10T-CK
CRIC ROULEUR
1 399 €^{HT}



60 200
99 €^{HT}

	2T-C	3T-C	2T-77
Capacité (t)	2	3	2
Hauteur min. (mm) [A]	80	115	77
Hauteur max. (mm) [B]	500	500	480
Long. châssis (mm) [C]	730	1 015	950
Hauteur châssis (mm) [D]	160	170	126
Largeur (mm) [E]	380	380	380
Long. levier (mm) [F]	925	925	925
Poids (kg)	37	42	41
Pédale de levée rapide	oui	oui	oui

	4T-C	6T-CK	10T-CK
Capacité (t)	4	6	10
Hauteur mini. (mm) [A]	130	145	165
Hauteur max. (mm) [B]	545	560	580
Long. Châssis (mm) [C]	1270	1270	1410
Hauteur châssis (mm) [D]	200	200	225
Largeur (mm) [E]	465	465	435
Long. levier (mm) [F]	1045	1045	1045
Poids (kg)	70	72	106
Pédale de levée rapide	oui	oui	oui

1077-1002LF
COUSSIN DE PROTECTION
12 €^{HT}

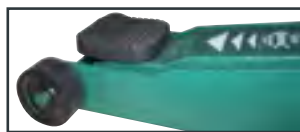

PADS TAMPON DE LEVAGE SPÉCIAUX ADAPTÉS AUX POINTS DE LEVAGE D'ORIGINE

001012
• BMW / Mini
10 €^{HT}



001011
• Renault
10 €^{HT}



001014
• Tesla
10 €^{HT}



001013
• Audi
10 €^{HT}



001015
• Porsche
10 €^{HT}



001010
• Mercedes
10 €^{HT}



Capacité (t)	1,4
Hauteur min. (mm) [A]	77
Hauteur max. (mm) [B]	715
Long. Châssis (mm) [C]	1050
Hauteur châssis (mm) [D]	190
Largeur (mm) [E]	380
Long. levier (mm) [F]	925
Roues pneumatiques	-
Pédale de levée rapide	oui
Poids (Kg)	43

1,4T-HC77
CRIC ROULEUR
HAUTE ÉLÉVATION
629 €^{HT}

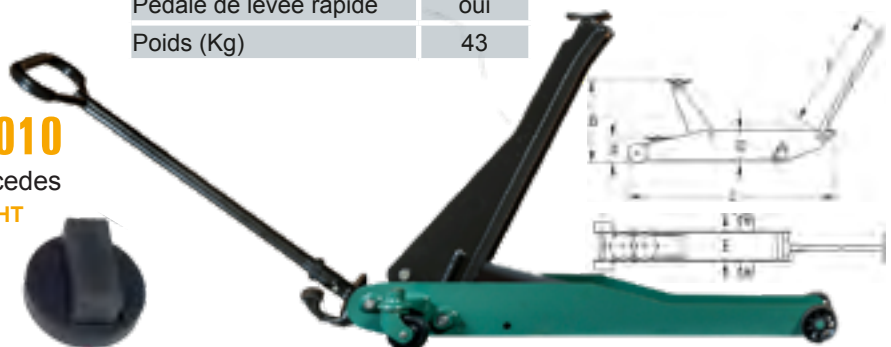



CSC

COMPRESSEUR DE RESSORT PNEUMATIQUE

- 1 200 kg à seulement 8 bars de pression !
- Course longue de 330 mm
- Capacité de compression suffisante pour les ressorts puissants
 - Idéal pour ressort coniques
 - Vendu avec 2 coupelles (78-125 mm/125-200 mm)
 - Poids : 65 kg

1 650 €HT



Pompe
160mm



Déplacement facile entre les postes de travail. Prêt pour utilisation en quelques secondes.

CSC

CSC+

2 000 KG À SEULEMENT
8 BARS DE PRESSION !

2 199 €HT



CSC +

60% + PUISSANT

K2060

SUPPORT POUR PRESSE

- Trois points de contact
- Vis réglables en hauteur
- Supports d'alignement de sécurité
- Tiges de support : 110,150,190 mm

199 €HT



K2060



K2060

CE-61248

SUPPORT POUR REMPLACEMENT DE ROULEMENT

399 €HT



CE-61248

CE-61248

FP50

PRESSES D'ATELIER COMMANDE AU PIED

- FP = commande au pied
- Construction robuste entièrement soudée

4 690 €HT

Capacité (t)	50
A (mm)	750
B (mm)	840
C (mm)	200
D (mm)	300
E (mm)	125
F (mm)	70
G (mm)	1 990
H (mm)	1 350
I (mm)	630
Approche pneumatique	oui
Retour du piston pneumatique	oui
Treuil	oui
Poids (kg)	370

FP50



Commande à pédale pour utilisation "mains libres" en charge

Course très longue



K4885

PRESSE HYDRAULIQUE DE DOUBLE VITESSE ET PÉDALE 30T

- Capacité : 30T
- Plage de travail : 151-1031 mm
- Course : 150 mm
- Course latérale : 200 mm
- Largeur : 535 mm

1 890 €HT



K4885

AIDE AU DÉMARRAGE

Les 3 produits comprennent la technologie de recharge rapide : une fois le moteur démarré, laissez brancher 40sc et l'unité cédera complètement toute l'énergie pour le prochain démarrage LIFEP04.
Dure 4 fois plus longtemps - test de batterie - avec lampe de travail LED



	IS1220	IS1400	IS2000	IS3000	IS5000
	12V 1200 AMP	12V 1400 AMP	12V/24V 2000AMP	12V/24V 3000AMP	12V/24V 4500AMP
Capacités aux pinces	400A	500A	700A/12V - 500A/24V	1000A/12V - 850A/24V	1500A/12V - 1000A/24V
Poids	800 gr	1700 gr	1700 gr	10 Kg	13,5 Kg
PRIX	199 € HT	349 € HT	549 € HT	1590 € HT	1999 € HT



CE LASER RÈGLOPHARE

- Double visée laser : alignement + centrage optique
- Horizontalité par niveau à bulle
- Luxmètre digital permettant de contrôler l'intensité lumineuse des feux de croisement et des feux de route
- Pointage laser permettant le centrage

en hauteur du phare

- Poids : 37,2 kg

699 € HT

VL/PL HALOGÈNE,
XÉNON, LEDS

CE-10/250

CE-10/250

CHARGEUR 12V/24V

- Chargeurs de batterie intelligents, avec contrôle électronique du courant de charge
- Charge automatique (PULSE-TRONIC), charge rapide (BOOST) des tous les types de batteries (GEL/AGM/START-STOP/WET) avec tension de 12/24V
- 3 niveaux de courant de charge pour chaque tension
- Fourni avec 3 différents types de câbles de charge : 12A en 12V - 8A en 24V - 25A en MAX

329 € HT

SPÉCIALE LITHIUM



BOOSTER BATTERIE TEKHD EUROPÉENNE



CE-PRO 12



CE-PRO 24



CE-PRO 12/24



FLUO PRO 12

	CE-PRO 12	CE-PRO 24	CE-PRO 12/24	FLUO PRO 12
Tension (V)	12	24	12 - 24	12
Accus	TEKHD	2 x TEKHD	2 x TEKHD	TEKHD
Courant de pointe (amp)	3 500	3 500	7 000 / 3 500	3 700
Courant de démarrage (amp)	1 150	1 150	1 150 / 2 300	1 450
Poids (kg)	10,2	18,7	17,5	14,5
Pinces complètement isolées	-	-	-	Laiton avec LED d'éclairage
Fusible de protection 500 Amp	-	-	-	1 + 1 (rechange)
Prix	349 € HT	699 € HT	749 € HT	490 € HT



CE-VD4922

BALADEUSE DE CAPOT À BATTERIE

- 1 000 Lm
- Autonomie de 3 à 6 h (mode éco 500 Lm)
- De 1,15 à 1,83 m

99 €^{HT}

CE-VD4922

K1075

BALADEUSE STYLO RECHARGEABLE 6 + 1 COB LED (80LM)

- 6 LED frontales
- 1 LED torche
- 3 piles rechargeables MI-MH 3,6 V
- Batterie 3,6 V 600 mAh rechargeable grâce au câble USB

11 €^{HT}

K1075



CE-INT23000

PROJECTEUR DE TRAVAIL INTENSE 23000

- Double source lumineuse
- Bonne répartition de la lumière
- 22500 Lumens
- Double prises

349 €^{HT}

CE-INT23000



CE-VD1070

BALADEUSE PRO AVEC VARIATEUR

- Base magnétique pivotante, peut être tournée à 360° et inclinée de 42°
- Crochet pivotant à 210° intégré
- Indicateur de niveau de charge de la batterie
- Large faisceau lumineux 120°
- Batterie 3.7 V 2.2 Ah Li-Ion
- Intensité : 60 ~ 600 lumens (spot 120 Lm)
- Temps de chargement : 4 heures
- Température de couleur : 6500 K
- Dimensions : 384 x 40 x 44.5 mm
- Autonomie : 2 ~ 16 heures (spot 10 heures)
- Corps ABS
- IP54 et IK07

58 €^{HT}



384 mm

CE-VD2026

LAMPE DE TRAVAIL DEL SMD RECHARGEABLE LI-ION 350 LUMENS

- 2 crochets pivotants à 360° intégrés
- 3 aimants intégrés (2 de 5 N, 1 de 50 N)
- Indicateur de niveau de charge de la batterie

40 €^{HT}

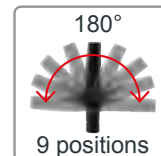

9 positions



250 mm

CE VD1075

SPOT DE TRAVAIL

- LED COB
- Aimants montés à l'intérieur (40 N), base pivotante à 180°
- Indicateur de niveau de charge de la batterie pour un contrôle aisé
- La batterie 3,7 V 4,4 Ah Li-Ion permet d'assurer un éclairage constant pendant une durée de 3 ~ 6 heures
- Boîtier ABS antichoc
- Dimensions : 150x101x42 mm
- Câble USB-C + chargeur
- Trou M8 pour support
- IP68 et IK09

75 €^{HT}

CE VD1075



CE-SH150

BALADEUSE RECHARGEABLE SLIM, FLEXIBLE ET AIMANTÉE

- Lumière principale - 5W LED COB600lumens
- Batterie : 3.7V, 2600mAh Li-ion
- Adaptateur : 100-240V AC/DC 5V 1A USB
- Autonomie : 3H/7H
- Temps de charge : 4H

40 €^{HT}



340 mm

CE-VD2010

LAMPE FRONTALE COB USB RECHARGEABLE 150 LUMENS

- LED : 2W COB, batterie Li-Ion : 3,7 V, 2200 mAh
- Deux modes d'intensité : 150/75 lumens puis stroboscope, autonomie 75 Lm : 16 heures (150 Lm /4h), IP54 et IK07, temps de chargement : 5 heures
- Température de couleur : 6000 K, poids : 60 gr

28 €^{HT}

CAPTEUR DE MOUVEMENTS



CE-1832.80

RÉCUPÉRATEUR PAR GRAVITÉ ET PAR ASPIRATION

- Capacité : 80 litres
- Vasque de 18 litres
- Vidange réservoir : pneumatique
- Livré avec jeu de 6 sondes
- Dimensions : 540 x 620 x 1 250 mm
- Poids : 37 kg

469 €^{HT}



CE-1839.80

RÉCUPÉRATEUR À DOUBLE FONCTION PAR ASPIRATION ET GRAVITÉ

- Bac télescopique avec vasque de 18 litres
- Réservoir sur roues, capacité 80 litres
- Bol de quantification transparent, gradué de 10 litres
- Vidange pneumatique du réservoir
- Soupape de sécurité
- Livré avec jeu de 6 sondes + raccord rapide Mercedes, VW, BMW
- Dim. (mm) : 540 x 620 x 1020
- Poids : 40kg

629 €^{HT}



CE-DH525

BAC DE VIDANGE EXTRA PLAT 20L

- Plastique noir + roue
- Dim. (mm) : 800 x 600 x 125

99 €^{HT}



CE-DH525

K2044

RÉCUPÉRATEUR D'HUILE MOTEUR

- Capacité : 15L
- Long : 420 mm / Haut : 178mm

15 €^{HT}



K2044

CE-1803.80

RÉCUPÉRATEUR PAR GRAVITÉ

- Capacité : 80 litres
- Vasque de 18 litres
- Vidange réservoir : pneumatique
- Poids : 37 kg
- Dim. (mm) : 540 x 620 x 1250

329 €^{HT}

CE-1803.80



K2508

PURGEUR DE LIQUIDE DE FREIN PNEUMATIQUE

- Capacité du fluide du réservoir : 5L
- Manomètres : 0~140PSI
- Bouteilles de récupération : 2.9 (H) x 4-3/4 (L) x 2-1/4 (W) pouces 0,26 gallon (1/4) 1L
- Accessoires : 11x kit adaptateur du maître-cylindre

199 €^{HT}



K2508

CE-H12020

CONTRÔLEUR DE FUITE PAR FUMÉE

- Rendement de la fumée : 20-30L/MIN
- Pression de travail : 1,3 Bar de livraison (0-18PSI)

299 €^{HT}

LIQUIDE POUR CONTRÔLEUR DE FUITE DE FUMÉE 235 ML

69 €^{HT}



CE-H12020

PALETTES DE RÉTENTION POUR FÛTS

- Bac de rétention 100 % polyéthylène
- Recyclable à 100 %, résistant aux UV

BACS DE RÉTENTION GRILLES GALVANISÉES

• ARRÊTÉ DU 22 SEPTEMBRE 1994, ARTICLE 18 :
Le volume d'un bac de rétention doit être au moins égal au volume du plus gros bidon ou à 50 % du volume total des réservoirs associés.
Exemple : 1 fût de 210 l, rétention 100 % 2 fûts de 210 l, rétention 50 % des 2 fûts.

	Volume (l)	Nbr de fûts	Dimensions L x l x H (mm)	Poids (kg)	Caillebotis	Charge maxi (kg)	Prix
CE-1FP	230	1	1 000 x 680 x 600	19	Oui	400	199 € ^{HT}
CE-2FP	250	2	600 x 400 x 155	22	Oui	650	249 € ^{HT}
CE-4FP	249	4	405 x 805 x 155	34	Oui	1 250	399 € ^{HT}

CE-1FP



CE-2FP



CE-4FP

K3232

SERINGUE À HUILE 1500CC

- Convient pour une utilisation avec de l'huile de transmission et un différentiel
- Peut être utilisé avec du liquide de frein et de l'antigel
- Peut également être utilisé pour l'AdBlue
- Capacité: 1,5L

45 €^{HT}

K3232



K3233

SERINGUE À HUILE 200CC

- Peut être utilisé avec des liquides de frein

15 €^{HT}

K3233



K3235

POMPE DE TRANSVASEMENT DE FÛTS

- Pour fûts de 25L, 59L, 200L
- Hauteur : 320-900 mm
- Débit de 350 ml par pompe
- Application : Alcool, huile, lubrifiants, essence, diesel, etc.

29 €^{HT}



K3235

K8939

PLATEAU EN MÉTAL POUR PIÈCES

- 432x331x89mm
- Tôle galvanisée

19 €^{HT}

K8939



CE-1770.02

CE-1770.02

BROC VERSEUR

Broc verseur plastique avec bec flexible et couvercle 2L

6 €^{HT}



K5350

POMPE DE REMPLISSAGE D'HUILE DANS LES TRANSMISSIONS 15 ADAPTATEURS

- Mise en place de l'huile dans le réservoir de la transmission
- Dimensions : 260 x 730 x 595 mm
- Capacité 10L
- Poids: 3.44 kg

169 €^{HT}

K5350

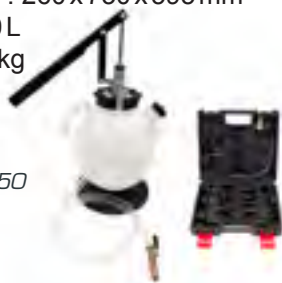

CE-1786.3N

PISTOLET À GRAISSE PNEUMATIQUE

- Capacité : 400 g
- Flexible avec agrafe 4 mors
- Ø : 54 mm
- Poids : 2,8 kg

65 €^{HT}

CE-1786.3N



CE-1786.0C

POMPE À GRAISSE MANUELLE

- Capacité : 400 g
- Pression maxi : 400 bars
- Ø : 54 mm
- Poids : 1,5 kg
- Livrée avec extrémités rigide et flexible

31 €^{HT}

CE-1786.0C



CE-VDB111

EXPANDEUR PNEUMATIQUE DE SOUFFLETS V3.0

- Application : Soufflets de 15 - 115 mm
- Pression d'alim : 8 bar (110 PSI)
- Connexion : 1/4" - 18 NPT
- Poids : 2.2 kg

129 €^{HT}



CE-VDB111



FABRICATION ANGLAISE

CE-1792.PN

POMPE À LEVIER TÉLESCOPIQUE

- Convient pour fût et tonnelet
- Débit : 0,5 l/coup
- Clapet anti-désamorçage
- Pour huile
- Poids : 1,9 kg

19,90 €^{HT}

CE-1792.PN



K3255

VERRE DOSEUR EN PLASTIQUE 5L

12 €^{HT}

K3255



K6256

KIT 3 PINCES ANGULAIRES POUR TUBES

- Tailles : 155 mm, 165 mm, 220 mm
- Capacité de serrage : 10-35 mm

9 €^{HT}



K6256

K3281

EXTRACTION PAR POMPE À MAIN

- Montage : fûts 50 et 200L
- Débit : 32 L/min
- Vitesse : 70 R
- Distance d'aspiration minimale : 3-5 M
- Diamètre intérieur/extérieur : 32/25 mm
- Longueur max. tube vertical : 40"
- Application : Huiles, lubrifiants, diesel, fluides à base d'huile
- NOTE : Ne pas utiliser pour le pompage de l'eau et des liquides corrosifs

35 €^{HT}

K3281

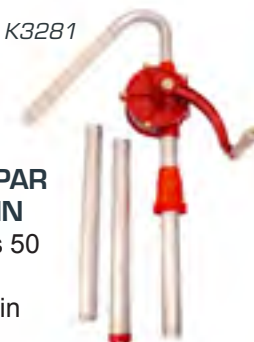

K6257

KIT 3 PINCES POUR TUBES

- Tailles : 155 mm, 185 mm, 255 mm
- Capacité de serrage : 3-40 mm

9 €^{HT}

K6257



K9740

FONTAINE DE NETTOYAGE 75L

- Dim. totale : 790 x 537 x 880 mm
- Dim. du réservoir : 710 x 470 x 260 mm
- Capacité max. de solvant : 45L
- Débit maximum de la pompe par l'embout Recirculation : 2,7-3 litres/min de solvant
- Exigences électriques : (230V/50Hz)
- Poids brut : 27Kg

249 €HT



K9740

K9745

FONTAINE DE NETTOYAGE 150L

- Dim. totale : 1130 x 545 x 900 mm
- Dim. du réservoir : 1060 x 520 x 200 mm
- Capacité réservoir : 50L
- Capacité en solvant : 90L
- Courant électrique : 240V 50hz 0.5A
- Capacité maximale de débit de la pompe : 20L/min

369 €HT



K9745

K9720

FONTAINE MOBILE

- Application : Idéal pour laver les freins en place
- Fonctionne avec de l'air comprimé
- Capacité du réservoir : 65L
- Capacité du réservoir de lavage : 50L
- Pression de service maximale : 0,5 bar
- Quantité de liquide nécessaire : 50L
- Pression maximale du pistolet : 12L bar

749 €HT



K9720



CE-S10068

SOLVANT

- Solvant pour fontaine de dégraissage 60L

447 €HT

CE-S10068



CE-S10188

SOLVANT

- Solvant pour fontaine de dégraissage 20L

149 €HT

CE-S10188

K9740P

PINCEAU POUR FONTAINE

25 €HT



K9740P

Puissance
1200 w

Cuve
60 L

Débit
180 m³/H

12.5
Kg

CE-DS515

ASPIRATEUR 60 L

- Puissance : 1200 w
- Cuve : 60L
- Dépression : 22 Kpa
- Longueur tuyau d'aspiration : 5 m
- Poids : 12,5 kg

189 €HT

SHAFT
PNEUMATIQUE



CE-DS515

CE-VD8047

ASPIRATEUR 3 MOTEURS 80 LITRES

- Puissance : 3000 W
- Dépression : 22 Kpa
- 80 db
- Débit d'air : 160 L/s
- Ø 38 mm

429 €HT

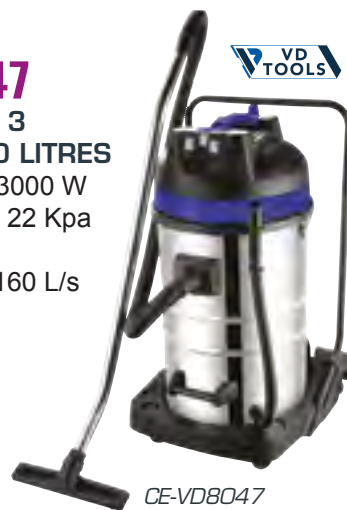

CE-VD8047

4933478964

ASPIRATEUR DOUBLE BATTERIE M18

- M18 FUEL™ aspirateur eau et poussière à double batterie 23 litres de classe L.
- Avec 3086 l/min et 192 mbar de pression.
- Le mode MAX POWER offre jusqu'à 34 min de nettoyage continu (jusqu'à 480 m²) et jusqu'à 49 minutes (jusqu'à 545 m²) en MODE MAX RUN-TIME par charge
- Le filtre HEPA collecte 99,97 % de particules présentes dans l'air, jusqu'à 0.3 microns et tuyau antistatique de 2,7 m de long.
- DEK 26 permet la connexion entre l'aspirateur et les outils pour une extraction de poussière plus efficace
- Livrée sans batterie ni chargeur

599 €HT



4933478964

	CE-B100L	CE-B200L	CE-B270L	CE-B270L MONO	CE-B500L
Capacité réservoir	90	200	270	270	500
Débit réel	18,6	18,6	24	37	41
Moteur électrique (Kw)	2,2	2,2	4	2x2,2	5,5
Puissance (CV)	3	3	5,5	2x3	7,5
Pression max. (bar)	10	10	10	10	10
Nombres de cylindres	2	2	2	2	2
Nombre d'étages	1	1	1	1	2
Vitesse (tr/mn)	1375	1375	1445	1375	1250
Tension (V)	230V/1PH	230V/1PH	400V/3PH	230V/1PH	400V/3PH
Niveau sonore (dBA)	79	79	81	80	80
Roues	oui	oui	non	non	non
Dimensions (LxlxH mm)	1070x475x780	1460x550x950	1550x500x1030	1640x560x1340	1950x600x150
Poids (kg)	73	86	124	136	210
Prix	848 € HT	1 109 € HT	1 749 € HT	2 584 € HT	2 268 € HT

CE-100L



	CE-B500L-15	CE B500L-10CV	CE B500L-10CV-15	CE B60B-500L	CE B10-10-500
Capacité réservoir	500	500	500	500	500
Débit réel	36	50	45	41	60
Moteur électrique (Kw)	5,5	7,5	7,5	5,5	7,5
Puissance (CV)	7,5	10	10	7,5	10
Pression max. (bar)	14	10	14	10	10
Nombres de cylindres	2	2	2	2	vis
Nombre d'étages	2	2	2	2	vis
Vitesse (tr/mn)	1045	1100	920	1250	2950
Tension (V)	400V/3PH	400V/3PH	400V/3PH	400V/3PH	400V/3PH
Niveau sonore (dBA)	80	82	83	64	70
Roues	non	non	non	non	non
Dimensions (LxlxH mm)	2 000 x 600 x 1 250	2 000 x 600 x 1 280	2 000 x 600 x 1 280	1 544 x 695 x 1 505	2 000x700 x 1 700
Poids (kg)	241	243	279	291	405
Prix	2 725 € HT	4 246 € HT	4 676 € HT	4 222 € HT	8 979 € HT



CE-VD203

BOXO SERVANTE AVEC 7 TIROIRS ET SYSTÈME MIS, NOIR/GRIS + D'OUTILS 203 PIÈCES

999 €^{HT}

BXE017
Jeu d'outils 1/4" & 1/2"
203-pièces



CEVD203



CE-VD330PL

BOXO SERVANTE XL 7 TIROIRS AVEC SYSTÈME MIS, NOIR-GRIS, AVEC PLAN DE TRAVAIL EN ACIER INOXYDABLE

2290 €^{HT}



BXE033
Jeu d'outils 1/4",
1/2" and 3/4"
305 pièces



CE-VD233

BOXO SERVANTE AVEC 7 TIROIRS ET SYSTÈME MIS + BXE049 233 PIÈCES NOIR/GRIS - 678X459X1000 MM

1250 €^{HT}



BXE049
Jeu d'outils, 233 pièces

CEVD233

CE-VD410

BOXO SERVANTE XL 7 TIROIRS AVEC SYSTÈME MIS, NOIR-GRIS, AVEC PLAN DE TRAVAIL EN ACIER INOXYDABLE

2490 €^{HT}

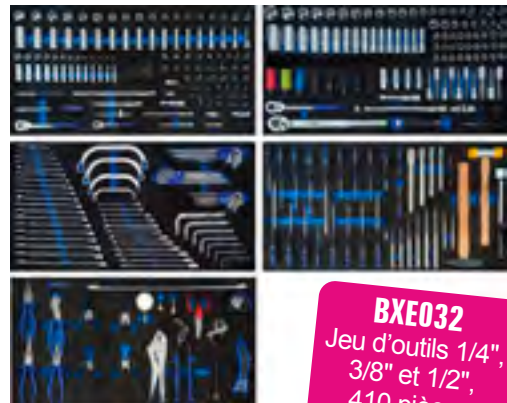

BXE032
Jeu d'outils 1/4",
3/8" et 1/2",
410 pièces



CE-VDDIAG

BOXO SERVANTE UNIVERSELLE
POUR DIAGNOSTIC AVEC 4 ROUES
DIRECTIONNELLES EN CAOUTCHOUC
DONT 2 AVEC FREIN

- Livrée avec :
 - 2 tiroirs (468x368x58mm) pour le rangement d'Équipement diagnostic comme câbles, multimètre
 - 1 compartiment large (480x285x330) verrouillable à clé pour le rangement de portable/Pad/PC/flasher/...
 - Cotés perforés pour faciliter l'accrochage des accessoires pour ranger les câbles / OBD /...

599 €HT

**HAUTEUR DE TRAVAIL
ERGONOMIQUE À 105 CM !**

CE-VDDIAG



K2046

K2046

JEU DOUILLES
1/4" 46 PIÈCES

- Jeu de clés à douille 1/4" 46 pièces

33 €HT



K2110

JEU DOUILLES
110 PIÈCES
1/4"-1/2"

119 €HT



K2110

K8199

JEU 6 AUGMENTATEURS
ET RÉDUCTEURS

14 €HT

MESURES

1/4"Fx3/8"M
3/8"Fx1/4"M
3/8"Fx1/2"M
1/2"Fx3/8"M
1/2"Fx3/4"M
3/4"Fx1/2"M



K8199

K8110

K8110

TESTEUR DE FUITE
DE CYLINDRE

- Adaptateurs : M12x1.25, M14x1.25
- Composition : (1x) Unité de détection de fuite à double manomètre 0-100 psi (0-7 bar)
- (2x) Adaptateurs M12x1,25, M14x1,25
- (1x) Rallonge de tuyau à raccord rapide

45 €HT



K5516

K5516

JEU 9 CLÉS MÂLE 6 PANS
COUDÉE LONGUES À TÊTE
SPHÉRIQUE

- Mesures : 1.5, 2, 2.5, 3, 4, 5, 6, 8, 10mm

9 €HT



K5517

K5517

JEU 9 CLÉS MÂLES POUR
VIS TORX COUDÉE LONGUES
À TÊTE SPHÉRIQUE

- Mesures : T10, T15, T20, T25, T27, T30, T40, T45, T50

11 €HT



K8590



K8590

CHARIOT À OUTILS AVEC 3 ÉTAGÈRES

- Dimensions : 760x410x910mm
- Épaisseur colonnes : 1.2mm
- Épaisseur plateaux : 0.7mm
- (4x) Roues 4"

125 €HT

CE-RUN37 → CE-RUN48

PAIRE DE CHAUSSURES
DE SÉCURITÉ S3 HAUTE

89 €HT



CE-BLAZEK39 → CE-BLAZEK47

PAIRE DE CHAUSSURES
DE SÉCURITÉ S1P

59 €HT



BOÎTE DE 50 GANTS JETABLES NITRILE ORANGE

- Le nitrile apporte une plus grande durabilité, élasticité et résistance.
- Haute résistance à l'abrasion, déchirure et huile.
- La zone texturée en forme d'écaille de poisson offre une meilleure adhérence dans des conditions humides et huileuses.
- Existe en noir



Grippaz

ORANGE

Taille

CE-GRIPM

T M

CE-GRIPL

T L

CE-GRIPXL

T XL

CE-GRIPXXL

T XXL



11,90 €HT

4933478450

CLÉ À CHOCS
1/2 881 NM

- 4 Modes de réglage
- Eclairage leds
- Extra Courte
- Livrée avec 2 batteries 5.0 Ah + chargeur

4933478449
SANS BATTERIE
429 €HT

669 €HT

4933478450



4933441665

PISTOLET À SILICONE

- Force de poussée de 1 780 Nm pour application des silicones, mastics
- Technologie Red-Lithium Ion 12 V, + 40 % d'autonomie et + 20 % de vitesse
- Dispositif anti-goutte
- Variateur + molette de présélection, nouveau piston interne
- Compatible avec la batterie M12B4
- Livré avec 1 batterie de 2,0 Ah et 1 chargeur

285 €HT

4933441665



4933441780
SANS BATTERIES
220 €HT

Option pour récepteur
pour cartouche
310 ML : 59 €HT

4933459733

CLÉ À CHOCS
1" 2400 NM

- 4 Modes de réglage
- Livrée avec 2 batteries 8.0 Ah + chargeur

4933459732
SANS BATTERIE
649 €HT

999 €HT

4933459733



4933459696

CLÉ À CHOCS 1/2
1898 NM

- 4 Modes de réglage
- Livrée avec 2 batteries 5.0 Ah + chargeur

4933459695
SANS BATTERIE
459 €HT

739 €HT

4933459696



4933464537

PERCEUSE
À PERCUSSION 18 V

- Capacité acier 13 mm
- Couple 60 Nm
- Livrée avec 2 batteries 4.0 AH + chargeur

4933464557
SANS BATTERIE
219 €HT

4933464537



359 €HT

4933478430

MEULEUSE Ø 125 MM

- Vitesse 8500 tr/min
- Livrée avec 2 batteries 5.0 Ah + chargeur

4933478429
SANS BATTERIE
319 €HT

589 €HT

4933478430



4933471756



4933471755
SANS BATTERIE
1 069 €HT

4933471756

- Livrée avec 1 batterie + chargeur

	4933471756
Carré	1" 150mm
Couple de desserrage (Nm)	2711
Couple max (Nm)	2576
Poids avec batterie (kg)	12,3
Tension (18V)	12 A.h.
Prix	1 499 €HT

4933459761

FER À SOUDER

- Temps de chauffe rapide, 20 à 30 secondes
- Tête réglable à 0°, 45° et 90°
- Changement la pointe sans outil
- Température constante tout au long de l'application
- Indicateur de charge et éclairage LED intégré
- Température : 400 °C
- Puissance : 90 W
- Livrée avec 1 batterie et 1 chargeur

180 €HT

4933459760
SANS BATTERIES
120 €HT

4933459761



4933447799

POLISSEUSE M12™

- 2 vitesses (0-2800 / 0-8300 tr/min) à la fois pour le polissage et le ponçage
- Système de batterie flexible : avec tout le Milwaukee® M12 batteries™
- Polissage jusqu'à 76 mm et 50 mm pour le ponçage rapide
- Design compact avec seulement 130 mm, permet d'accéder à des zones difficiles
- Livrée avec 1 batterie de 4,0 Ah, 1 batterie de 2,0 Ah et 1 chargeur

320 €HT

4933447791
SANS BATTERIE
219 €HT

4933447799



4933478706

COMPRESSEUR GONFLEUR 18V SANS BATTERIE

- Remplir jusqu'à 30 pneus sur une batterie M18 5.0
- 10.3 capacité max en bar
- Volume d'air (l/min) : 40
- Arrêt automatique du gonflage à la pression souhaitée
- 4 pressions différentes en mémoire
- Livré avec tuyau

199 €HT

4933478706



Choisissez vos machines
en version sans batterie et réalisez
vos powerpacks aux meilleurs prix



SHM305

SHM310



ARMOIRES DE RANGEMENT

Réf.	Dim. (mm)	Prix
SHM305	2000x450x1000	459 €^{HT}
SHM310	1020x450x1000	359 €^{HT}

VESTIAIRE

Réf.	Dimensions (mm)	Nbre de porte
SHM315	1800 x 500 x 360	1
SHM320	1800 x 690 x 360	2
SHM325	1800 x 1010 x 500	3

1 PORTE **2 PORTES** **3 PORTES**

299 €^{HT}
L'UNITÉ **399 €^{HT}**
L'UNITÉ **499 €^{HT}**
L'UNITÉ

SHM315 SHM320 SHM325

CEDF1500

ÉTABLI WORK UP

- Établi 1,5m
- Hauteur : 880 mm
- Profondeur : 750 mm

499 €^{HT}

CEDF2000

ÉTABLI WORK UP

- Établi 2m
- Hauteur : 880 mm
- Profondeur : 750 mm

599 €^{HT}



**1 T DE
CAPACITÉ**

TABLEAU « ORDRES DE REPARATION »

- Pour documents DIN A4 (profondeur d'insertion 210mm, bord visible 96mm)

Réf.	Dim. (mm)	Rangées	Rails	Impression	Prix unitaire
75202060	1580 x 1282	10	50	Vide	849 €^{HT}
75202062	870 x 1282	10	30	Barre de temps	649 €^{HT}

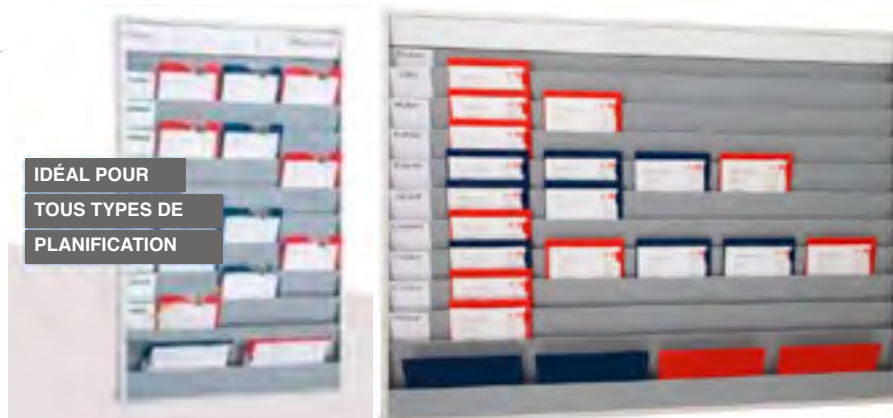

75202060 | 75202062

CABINES DE SABLAGE

RÉFÉRENCES	K9765	K9760	K9770	K9771	K9772
Dim. : L x l x H (mm)	630x510x493	909x635x1389,5	1050x1230x1670	1323x1195x1769	1524x1399x1839
Capacité de sablons	6,5 L	33 L	40 L	32 L	32 L
Consommation d'air	7,9M3/h	7,9M3/h	7,9M3/h	12,8 m3/h	12,8 m3/h
ASPIRATION	NON	NON	OUI	OUI	OUI
LUMIÈRE LED	1	1	2	3	3
GRANULOMÉTRIE	0,2-0,3	0,2-0,3	0,2-0,3	0,2-0,3	0,2-0,3
Poids (Kg)	19	51	105	198	245
Prix	220 €^{HT}	549 €^{HT}	1299 €^{HT}	2890 €^{HT}	3490 €^{HT}



K8612

SERVANTE MOBILE 7 TIROIRS
160 PIÈCES

599 €^{HT}

- 1• Module 68 pièces clés à douille et cliquets 1/4", 3/8" et 1/2"
- 2• Module 35 pièces clés, clé universelle, clé plate, clé à œil
- 3• Module 34 pièces tournevis et tournevis d'électriciens
- 4• Module 9 pièces pinces
- 5• Module 14 pièces marteau et clés en unbrako et torx

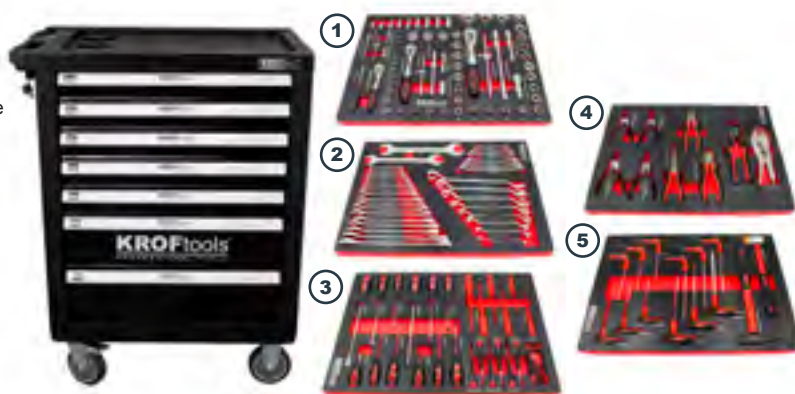

CE 102AF/35

SAC DE SABLONS
35KG 0.2

49 €^{HT}



FRANCO 500€ JUSQU'AU 30/06/2024
DÉPART LE JOUR MÊME SI COMMANDE AVANT 12H

Prix et promotions utilisateurs applicables jusqu'au 30/06/2024 sauf incidents économiques majeurs soumis à des changements indépendants de notre volonté tels que la hausse de prix des matières premières, des hausse des taux de change, etc. Offres dans la limite des stocks disponibles, photos non contractuelles.

VALLET
DISTRIBUTION

22 Rue Albert et Paul Thouvenin - 18100 VIERZON

Tél. 02 48 52 90 25 - Fax 02 48 52 06 08

E-mail : vallet.distribution@orange.fr - www.valletdistribution.com

VOTRE DISTRIBUTEUR

